

PL

Uniwersalny zestaw kamery cofania z wyświetlaczem
RVIEW S2
Instrukcja obsługi

EN

Versatile rearview camera set with
RVIEW S2 display
Instruction manual

CS

Univerzální sada kamery couvání s displejem
RVIEW S2
Návodk obsluze

SK

Univerzálna sada cúvacej kamery s displejom
RVIEW S2
Návod na obsluhu

RU

Универсальный комплект: камера заднего
вида с дисплеем RVIEW S2
Руководство по эксплуатации

HU

Univerzális tolatókamera szett
RVIEW S2 kijelzővel
Használati útmutató

BG

Универсален комплект камера за задно
виждане с дисплей RVIEW S2
Инструкция за употреба

DE

Universelles Rückfahrkamera System
mit Bildschirm RVIEW S2
Betriebsanleitung

WARUNKI BEZPIECZEŃSTWA

1. Zestaw w trakcie instalacji wymaga ingerencji w układ elektryczny pojazdu, dlatego rekomendowane jest udanie się do profesjonalnego serwisu samochodowego w celu instalacji.
2. W przypadku samodzielnej instalacji postępuj zgodnie z instrukcją, zaś w przypadku wątpliwości, zasięgnij porady u producenta lub w wybranym serwisie samochodowym.
3. Producent nie ponosi odpowiedzialności za szkody powstałe w produkcie lub pojeździe w wyniku niewłaściwej instalacji zestawu w aucie.
4. Zestaw kamery cofania nie zastępuje funkcji lusterka wstecznego i nie pomniejsza konieczności koncentracji kierowcy. Podczas wykonywania manewrów nie opieraj się wyłącznie na obrazie z kamery cofania, ta bowiem stanowi jedynie dodatkowy, wspomagający widok o ograniczonym zakresie widzenia (martwe pola).
5. Producent nie ponosi odpowiedzialności za szkody powstałe w wyniku kolizji lub uszkodzeń pojazdu(ów) powstałych w efekcie manewrów wykonywanych na podstawie obrazu kamery.

ZAWARTOŚĆ ZESTAWU / SPECYFIKACJA TECHNICZNA

	<p>Ramka tablicy rejestracyjnej z kamerą (1 szt.) Wymiary: 546 x 140 x 21 cm Rozdzielczość: 756 x 582 pix Kąt widzenia: 120 stopni Regulacja nachylenia kamery: 30 stopni Zasilanie: 12 V / 60 mA Długość kabla zasilania / video: 50 cm Tryb nocny – 4 diody IR</p>
	<p>Monitor składany (1 szt.) Rozdzielczość: 800x480 pix Przekątna ekranu: 4,3 cale Zasilanie: 12 V / 60 mA Długość kabla zasilania / video: 50 cm</p>
	<p>Kabel połączeniowy KAMERA – MONITOR (1 szt.) Długość kabla zasilania / video: 600 cm</p>
	<p>Kabel zasilania KAMERA / MONITOR (1 szt.) Długość kabla: 100 cm</p>
	<p>SZYBKOZŁĄCZKA / KONEKTOR do kabli (2 szt.)</p>

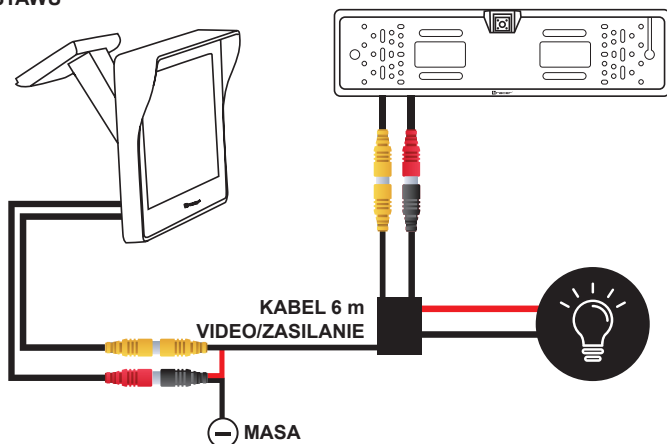
MONTAŻ ZESTAWU**MONTAŻ RAMKI Z KAMERĄ NA SAMOCHODZIE**

1. Zdemontuj oryginalną tablicę wraz z ramką tablicy.
2. Zlokalizuj miejsce (klamka bagażnika, inny otwór techniczny), którym możesz wpuścić kable (50 cm dł) do bagażnika.
3. Jeśli nie ma fabrycznie przygotowanego kanału wlotowego, konieczne jest nawiercenie dziury o średnicy umożliwiającej wpuszczenie (kolejno) żółtego i czerwonego złącza chinch znajdującego się na końcu okablowania ramki.
4. Zanim zamontuje ramkę, zdecyduj jak chcesz przymocować tablicę rejestracyjną (pkt. 5)!
5. Tablica od góry trzymana jest przez ramkę przez **GÓRNY ZACZEP TABLICY**, jednakże od dołu wymaga indywidualnego mocowania, pozostającego w gestii użytkownika:
 - a. Mocowania za pomocą wkrętów wykorzystywanych do przykręcenia ramki do poszycia samochodu.
 - b. Przykręcenie tablicy do ramki za pomocą dodatkowych śrub (brak w zestawie), wykorzystując **UNIWERSALNE OTWORY MONTAŻOWE** w ramce.
 - c. Przymocowanie tablicy do ramki za pomocą opasek zaciskowych (brak w zestawie) wykorzystując **UNIWERSALNE OTWORY MONTAŻOWE** w ramce.

GÓRNY ZACZEP TABLICY REJESTRACYJNEJ**UNIWERSALNE OTWORY MONTAŻOWE:**

- Mocowanie tablicy rejestracyjnej
- Mocowanie ramki do poszycia auta

6. Przykręć ramkę wykorzystując oryginalne mocowania fabrycznej ramki tablic rejestracyjnych, uprzednio wprowadzając okablowanie przez dedykowany otwór w poszyciu samochodu.

PODŁĄCZENIE DO LAMPY ŚWIATŁA WSTECZNEGO

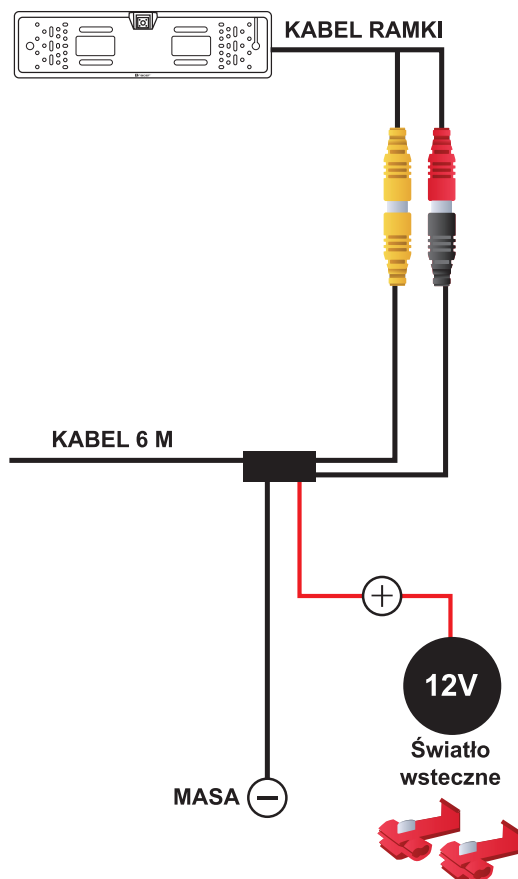

1. Znajdź przewód zasilający żarówkę światła wstecznego korzystając ze schematu elektrycznego pojazdu lub wykorzystując miernik prądu 12V (brak w zestawie).
2. Za pomocą KONEKTORA / SZYBKOZŁĄCZKI znajdującej się w zestawie zepnij z kablem zasilania światła cofania czerwony przewód w KABLU 6M (posłuży on do zasilania kamery i monitora LCD).
3. Czarną wiązkę z KABLA 6M należy podłączyć do masy pojazdu.
4. Podłącz czerwoną końcówkę KABLA RAMKI do czarnej końcówki KABLA 6M
5. Podłącz żółtą końcówkę KABLA RAMKI do żółtej końcówki KABLA 6M.

PROWADZENIE KABLA 6 M PRZEZ KABINĘ SAMOCHÓD

1. Zaplanuj prowadzenie kabla z bagażnika (okolic lampy wstecznej) do kokpitu pojazdu w miejscu gdzie zamontujesz monitor.
2. Zaleca się nie prowadzenie kabla na wierzchu, narażając go na przerwania i przetarcia.
3. Przeprowadź przewód pod wykładziną pojazdu, podsufitką lub plastikowymi elementami pojazdu.

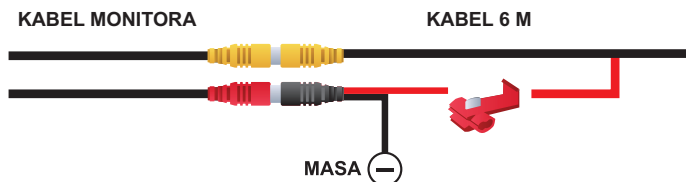
PODŁĄCZENIE MONITORA

1. Ułokuj monitor w wybranym przez siebie miejscu na kokpicie.
2. Podłącz czerwoną wiązkę z KABLA 6 M do czerwonej wiązki KABLA ZASILANIA MONITORA. Możesz do tego użyć ZŁĄCZKI / KONEKTORA z zestawu.
3. Podłącz czerwoną wtyczkę KABLA MONITORA do czarnej wtyczki KABLA ZASILANIA MONITORA.
4. Podłącz żółtą wtyczkę KABLA MONITORA do żółtej wtyczki KABLA 6 M.
5. Podłącz czarną wiązkę KABLA ZASILANIA do masy auta (np. w komorze pod kierownicą, w okolicy skrzynki bezpieczników).

DZIAŁANIE KAMERY COFANIA

Jeśli poprawnie wykonałeś wszystkie czynności, po wrzuceniu wstecznego biegu, zasilanie z tylnej lampy powinno uruchomić kamerę cofania oraz monitor, w efekcie czego na ekranie monitora powinien pojawić się obraz z kamery.

SAFETY RULES

1. During the installation, the camera set requires tampering with the vehicle's electrical system – therefore it is recommended that you visit a professional car service in order to install it.
2. In case you decide to install it yourself, follow this instruction manual; should you have any questions, contact the manufacturer or a professional car service.
3. The manufacturer shall not be held responsible for any damages to the product or vehicle resulting from improper installation of the camera set.
4. The rearview camera set cannot replace the rearview mirror and does not lessen the necessity for the driver to concentrate. When driving, do not rely solely on the image from the camera – it is only an additional, supporting view with a limited angle of vision (blind spots).
5. The manufacturer shall not be held responsible for any damages resulting from collision or damages to the vehicle(s) resulting from maneuvers carried out using solely the image from the camera.

BOX CONTENTS / TECHNICAL SPECIFICATIONS

	<p>Registration plate frame with camera (1 pc.) Dimensions: 546 x 140 x 21 cm Resolution: 756 x 582 pix Viewing angle: 120 degrees Camera inclination adjustment: 30 degrees Power supply: 12 V / 60 mA Power cable length / video: 50 cm Night mode - 4 IR diodes</p>
	<p>Folding monitor (1 pc.) Resolution: 800x480 pix Screen diagonal: 4.3 inches Power supply: 12 V / 60 mA Power cable length / video: 50 cm</p>
	<p>Connecting cable CAMERA - SCREEN (1 pc.) Power supply/video cable length: 600 cm</p>
	<p>CAMERA/SCREEN power supply cable (1 pc.) Cable length: 100 cm</p>
	<p>cable QUICK CONNECTOR / CONNECTOR (2 pcs.)</p>

INSTALLATION OF THE SET

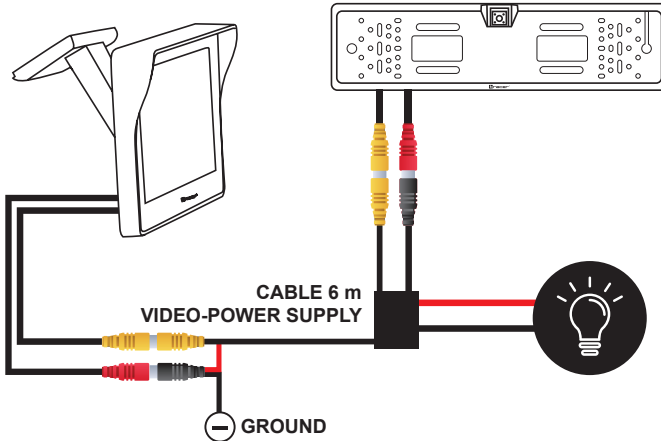

MOUNTING THE CAMERA FRAME ON THE CAR

1. Remove the original plate along with the frame.
2. Locate the point (trunk handle, any other technical opening) where you can insert the cable (50 cm length) into the trunk.
3. If there is no factory-made inlet available, it is necessary to drill a hole with diameter allowing to insert first the yellow, and second – the red cinch cable fitted at the end of the frame wiring.
4. Before installing the frame, you have to decide how to fix the plate frame (see sec. 5)!
5. The plate is fixed at the top by the UPPER PLATE CLIP; however, at the bottom, it should be fixed individually by the user:
 - a. You may fix it using screws used to fix the frame to the body of the car.
 - b. You may fasten the plate to the frame using additional screws (not supplied), using MULTI-PURPOSE MOUNTING HOLES in the frame.
 - c. You may fix the plate to the frame using zip ties (not supplied), using MULTI-PURPOSE MOUNTING HOLES in the frame.

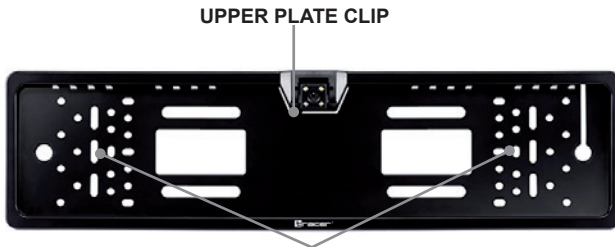

- MULTI-PURPOSE MOUNTING HOLES:**
- Fixing the registration plate
 - Fastening the frame to the body of the car

6. Fasten the frame using original fixing of the factory-made plate frame; but first remember to insert the cables through the specially made hole in the car body.

CONNECTING TO THE TAILLIGHT

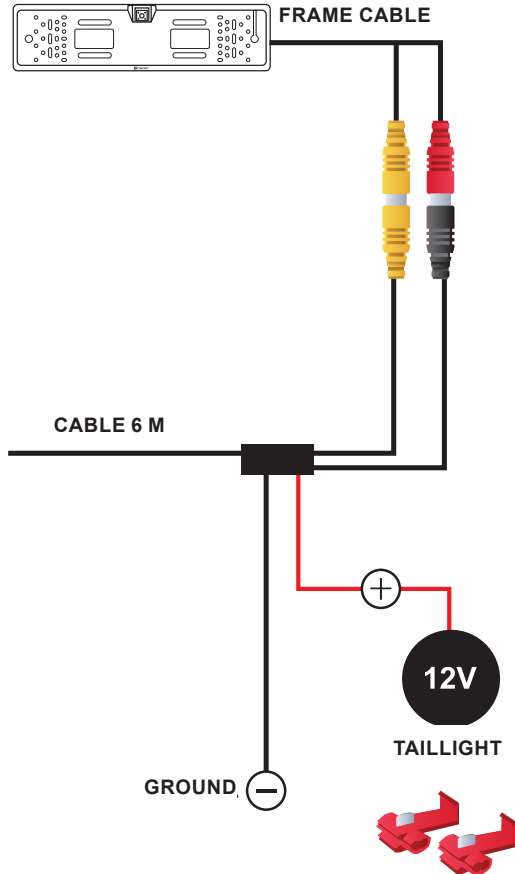

1. Find the power cable connected to the taillight using the wiring diagram of the vehicle or using the 12V electric meter (not supplied).
2. Using the supplied QUICK CONNECTOR/CONNECTOR, fasten the taillight power cable to the red wire in the 6M CABLE (it will power the camera and the LCD screen).
3. The black wire from the 6M CABLE should be connected to the car ground.
4. Connect the red end of the FRAME WIRE to the black end of the 6M CABLE.
5. Connect the yellow end of the FRAME WIRE to the yellow end of the 6M CABLE.

GUIDING THE 6M CABLE THROUGH THE CABIN



1. Plan the route of the cable from the trunk (taillight area) to the car dashboard, i.e. the point where you will install the screen.
2. It is recommended not to guide the cable on the surface – it will be exposed to wear and tear.
3. Guide the wire under the car liner, headliner, or plastic elements of the car.

CONNECTING THE SCREEN

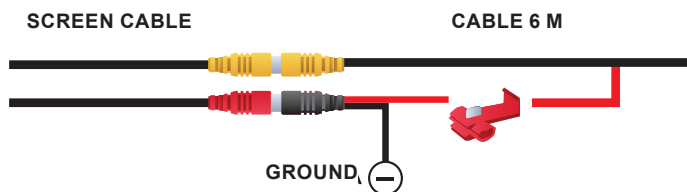

1. Place the screen in the desired location on the dashboard.
2. Connect the red wire of the 6M CABLE to the red wire of the SCREEN POWER SUPPLY CABLE. You can use the supplied (QUICK) CONNECTOR for that purpose.
3. Connect the red plug of the SCREEN CABLE to the black plug of the SCREEN POWER SUPPLY CABLE.
4. Connect the yellow plug of the SCREEN CABLE to the yellow plug of the 6M CABLE.
5. Connect the black wire of the POWER SUPPLY CABLE to the car ground (e.g. in the compartment under the steering wheel, or in the fuse box area).

OPERATING THE REARVIEW CAMERA

If you have performed all the steps correctly, when you put the car in reverse, the power supply from the taillight should activate the rearview camera and the screen; as a result, the screen should display the camera image.

BEZPEČNOSTNÍ PODMÍNKY

1. Souprava během instalace vyžaduje zásah do elektrického systému vozidla, proto doporučujeme, obrátit se s instalací na odborný autoservis.
2. V případě vlastní instalace postupujte podle pokynů a v případě pochybností se obraťte na výrobce nebo na vybraný autoservis.
3. Výrobce neodpovídá za škody na výrobku nebo vozidle způsobené v důsledku nesprávné instalace soupravy do vozidla.
4. Souprava kamery couvání nenahrazuje funkci zpětného zrcátka a nezbavuje řidiče povinnosti zachovat maximální koncentraci. Při provádění manévřů se nespolehejte pouze na obraz z kamery couvání, protože se jedná pouze o další, podpůrný pohled s omezeným dohledem (slepá místa).
5. Výrobce neodpovídá za škody způsobené kolizí nebo poškozením vozidla (vozidel) v důsledku manévřů prováděných na základě obrazu z kamery.

Obsah soupravy / TECHNICKÁ SPECIFIKACE

	<p>Rámeček na poznávací značku s kamerou (1 ks.) Rozměry: 546 x 140 x 21 cm Rozlišení: 756 x 582 pixelů Úhel pohledu: 120 stupňů Nastavení sklonu kamery: 30 stupňů Napájení: 12 V / 60 mA Délka napájecího / video kabelu: 50 cm Noční režim - 4 diody IR</p>
	<p>Skládací monitor (1 ks) Rozlišení: 800 x 480 pixelů Úhlopříčka displeje: 4,3 palce Napájení: 12 V / 60 mA Délka napájecího / video kabelu: 50 cm</p>
	<p>Připojovací kabel KAMERA – MONITOR (1 ks) Délka napájecího / video kabelu: 600 cm</p>
	<p>Napájecí kabel KAMERA / MONITOR (1 ks) Délka kabelu: 100 cm</p>
	<p>RYCHLOSPOJKA / KONEKTOR do kabelů (2 ks)</p>

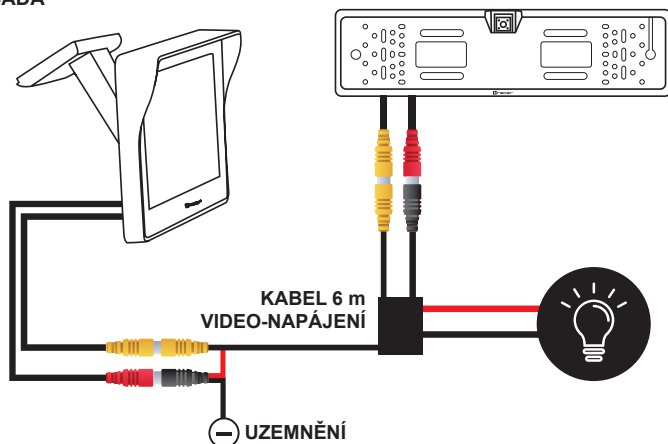
MONTÁŽNÍ SADA**MONTÁŽ RÁMEČKU S KAMEROU NA VOZIDLE**

1. Sundejte původní značku společně s rámečkem.
2. Najděte místo (otevření kufru, jiný technický otvor), kterým můžete protáhnout kabely (délka 50 cm) do kufru.
3. Pokud není dostupná žádná tovární průchodka, bude nutné vyvrtat otvor o průměru, který umožní protažení (postupně) žlutého a červeného konektor cinch, umístěných na konci kabeláže rámečku.
4. Před připevněním rámečku se rozhodněte, jak chcete připevnit poznávací značku (bod 5)!
5. Značka je shora je držena rámečkem HORNÍ HÁČEK ZNAČKY, avšak zdola vyžaduje individuální upevnění, které je plně na uživateli:
 - a. Upevnění pomocí šroubů pro připevnění rámečku ke karoserii vozidla.
 - b. Přišroubování značky k rámečku pomocí doplňkových šroubů (nejsou součástí dodávky), pomocí UNIVERZÁLNÍCH MONTÁŽNÍCH OTVORŮ v rámečku.
 - c. Připevnění značky k rámečku pomocí utahovacích opasek (nejsou součástí dodávky) pomocí UNIVERZÁLNÍCH UPEVŇOVACÍCH OTVORŮ v rámečku.

HORNÍ HÁČEK ZNAČKY**UNIVERZÁLNÍ MONTÁŽNÍ OTVORY:**

- Upevnění poznávací značky
- Upevnění rámečku ke karoserii vozidla

6. Po protažení kabelů otvorem v karoserii vozidla přišroubujte rámeček pomocí originálních úchyť továrního rámečku poznávací značky.

PŘIPOJENÍ KE ZPĚTNÉMU SVĚTLU

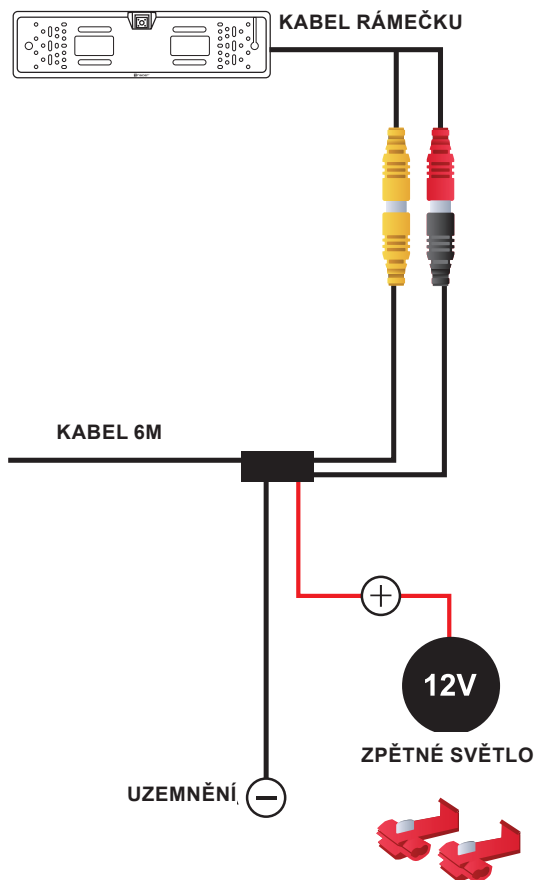

1. Vyhledejte napájecí kabel zpětného světla s pomocí elektrického schématu vozidla nebo pomocí 12V měřiče proudu (není součástí dodávky).
2. Použijte KONEKTOR / RYCHLOSPOJKU, který je součástí soupravy, pro připojení napájecího kabelu zpětného světla k červenému vodiči v KABELU 6M (bude sloužit k napájení kamery a LCD monitoru).
3. Černý svazek z KABELU 6M je nutné připojit k uzemnění vozidla.
4. Připojte červenou koncovku KABELU RÁMEČKU k černému konci KABELU 6M
5. Připojte žlutou koncovku KABELU RÁMEČKU ke žlutému konci KABELU 6M.

VEDENÍ KABELU 6M PŘES KABINU VOZIDLA

1. Naplánujte vedení kabelů z kufru (okolí zpětného světla) do kokpitu vozidla, v místě, kde namontujete monitor.
2. Doporučuje se nevést kabel po povrchu, aby nedošlo k jeho přetržení nebo protření.
3. Kabel provedte pod obložením vozidla, čalouněním nebo plastovými prvky vozidla.

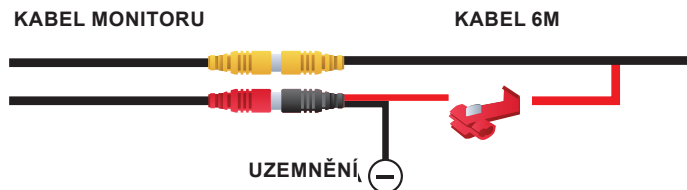
PŘIPOJENÍ MONITORU

1. Umístěte monitor na Vámi vybraném místě v kabině.
2. Připojte červený svazek z KABELU 6 M k červenému svazku KABELU NAPÁJENÍ MONITORU. Můžete k tomu použít SPOJKU / KONEKTOR ze sady.
3. Připojte červený konektor KABELU MONITORU k černému konektoru KABELU NAPÁJENÍ MONITORU.
4. Připojte žlutou zástrčku KABELU MONITORU ke žluté zástrčce KABELU 6M.
5. Připojte černý svazek NAPÁJECÍHO KABELU ke kostře vozidla (např. v prostoru pod volantem, poblíž pojistkové skříňky).

ČINNOST KAMERY COUVÁNÍ

Pokud jste všechny kroky provedli správně, po zařazení zpětného chodu, napájení zpětného světla by mělo aktivovat kameru couvání a monitor, v důsledku čehož by se obraz z kamery měl objevit na obrazovce monitoru.

BEZPEČNOSTNÉ PODMIENKY

1. Súprava počas inštalácie si vyžaduje zásah do elektrického systému vozidla, preto odporúčame, obrátiť sa s inštaláciou na odborný autoservis.
2. V prípade vlastnej inštalácie postupujte podľa pokynov a v prípade pochybností sa obráťte na výrobcu alebo na vybraný autoservis.
3. Výrobca nezodpovedá za škody na výrobku alebo vozidle spôsobené v dôsledku nesprávnej inštalácie súpravy do vozidla.
4. Súprava cívacej kamery nenahrádza funkciu spätného zrkadla a nezabavuje vodiča povinnosti zachovať maximálnu koncentráciu. Pri vykonávaní manévrov sa nespoliehajte len na obraz z cívacej kamery, pretože sa jedná len o ďalší, podporný pohľad s obmedzeným dohľadom (slepé miesta).
5. Výrobca nezodpovedá za škody spôsobené kolíziou alebo poškodením vozidla (vozidiel) v dôsledku manévrov vykonávaných na základe obrazu z kamery.

OBSAH SÚPRAVY / TECHNICKÁ ŠPECIFIKÁCIA

	<p>Rámček na poznávaciu značku s kamerou (1 ks.) Rozmery: 546 x 140 x 21 cm Rozlíšenie: 756 x 582 pixelov Uhol pohľadu: 120 stupňov Nastavenie sklonu kamery: 30 stupňov Napájanie: 12 V / 60 mA Dĺžka napájacieho / video kábla: 50 cm Nočný režim - 4 diódy IR</p>
	<p>Skládací monitor (1 ks.) Rozlíšenie: 800 x 480 pixelov Uhlopriečka displeja: 4,3 palca Napájanie: 12 V / 60 mA Dĺžka napájacieho / video kábla: 50 cm</p>
	<p>Pripojovací kábel KAMERA – MONITOR (1 ks.) Dĺžka napájacieho / video kábla: 600 cm</p>
	<p>Napájací kábel KAMERA / MONITOR (1 ks.) Dĺžka kábla: 100 cm</p>
	<p>RÝCHLOSPOJKA / KONEKTOR do káblov (2 ks.)</p>

MONTÁŽNA SADA

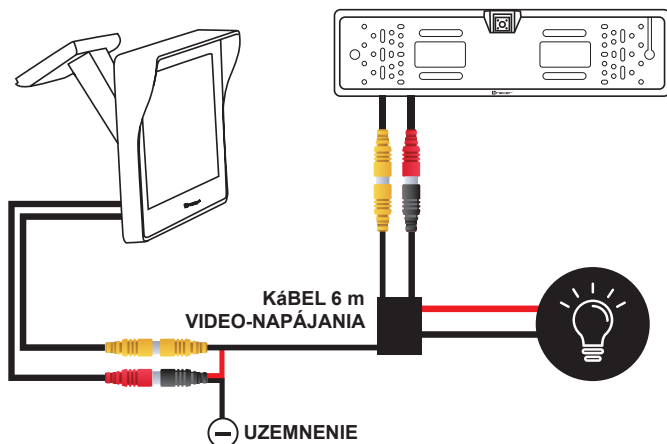

MONTÁŽ RÁMČEKA S KAMEROU NA VOZIDLE

1. Zložte pôvodnú značku spoločne s rámčekom.
2. Nájdite miesto (otváranie kufru, iný technický otvor), ktorým môžete pretiahnuť káble (dĺžka 50 cm) do kufru.
3. Ak nie je dostupná žiadna továrenská priechodka, bude potrebné vyvŕtať otvor s priemerom, ktorý umožní pretiahnutie (postupne) žltého a červeného konektora cinch, umiestnených na konci kabeláže rámčeka.
4. Pred pripevnením rámčeka sa rozhodnite, ako chcete pripevniť poznávaciu značku (bod 5)!
5. Značka je zhora držaná rámčekom Horný HÁČIK ZNAČKY, avšak zdola si vyžaduje individuálne upevnenie, ktorého voľba plne závisí od užívateľa.
 - a. Upevnenie pomocou skrutiek pre pripevnenie rámčeka ku karosérii vozidla.
 - b. Priskrutkovanie značky k rámčeku pomocou doplnkových skrutiek (nie sú súčasťou dodávky), pomocou UNIVERZÁLNYCH MONTÁŽNYCH OTVOROV v rámčeku.
 - c. Pripevnenie značky k rámčeku pomocou uťahovacích opasok (nie sú súčasťou dodávky) pomocou UNIVERZÁLNYCH UPEVŇOVACÍCH OTVOROV v rámčeku.

HORNÝ HÁČIK REGISTRAČNEJ TABUĽKY



UNIVERZÁLNE MONTÁŽNE OTVORY:

- Upevnenie poznávacej značky
- Upevnenie rámčeka ku karosérii vozidla

6. Po pretiahnutí káblov cez otvor v karosérii vozidla priskrutkujte rámček pomocou originálnych úchytovej továrenského rámčeka poznávacej značky.

PRIPOJENIE KU SPÄTNÉMU SVETLU

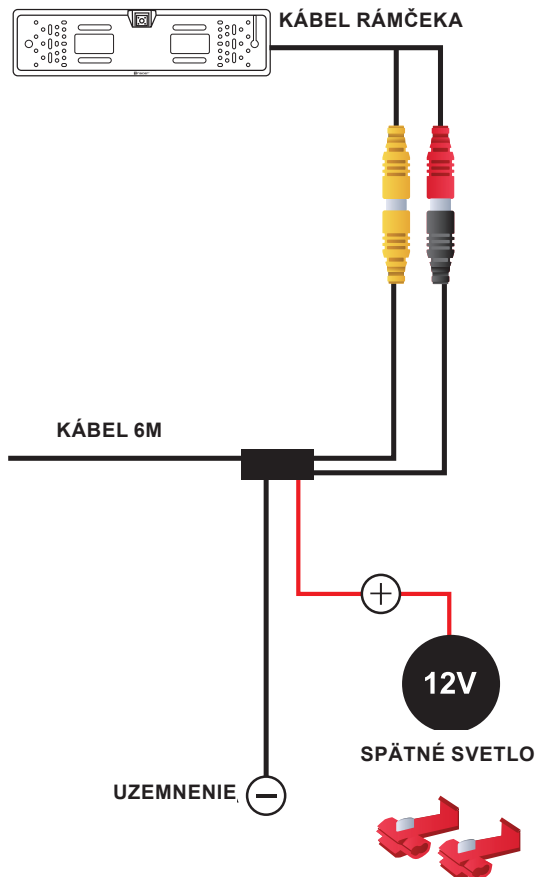

1. Vyhľadajte napájací kábel spätného svetla pomocou elektrickej schémy vozidla alebo pomocou 12V merača prúdu (nie je súčasťou dodávky).
2. Použite KONEKTOR/RÝCHLOSPOJKU, ktorý je súčasťou súpravy, pre pripojenie napájacieho kábla spätného svetla na červený vodič v KÁBLI 6M (bude slúžiť k napájaniu kamery a LCD monitora).
3. Čierny zväzok z KÁBLA 6M je nutné pripojiť k uzemneniu vozidla.
4. Pripojte červenú koncovku KÁBLA RÁMČEKA k čiernemu koncu KÁBLA 6M.
5. Pripojte žltú koncovku KÁBLA RÁMČEKA k žltému koncu KÁBLA 6M.

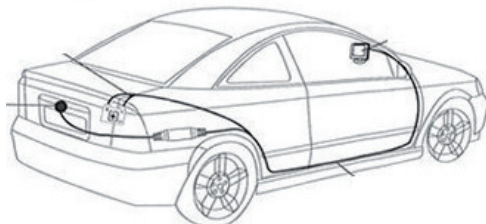
VEDENIE KÁBLA 6M CEZ KABÍNU VOZIDLA

1. Naplánujte vedenie káblov z kufru (okolie spätného svetla) do kokpitu vozidla, v mieste, kde namontujete monitor.
2. Odporúča sa neviest' kábel po povrchu, aby nedošlo k jeho pretrhnutiu alebo poškodeniu.
3. Kábel preveďte pod obloženie vozidla, čalúnením alebo plastovými prvkami vozidla.

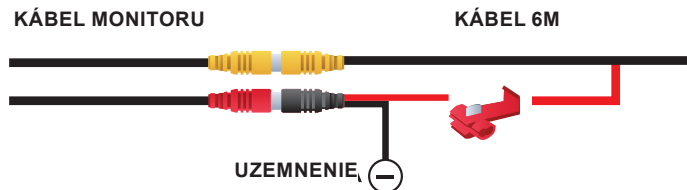
PRIPOJENIE MONITORU

1. Monitor umiestnite do kokpitu podľa vášho výberu.
2. Pripojte červený zväzok KÁBLA 6 M k červenému zväzku NAPÁJACIEHO KÁBLA MONITORA. Použite KONEKTOR/RÝCHLU SPOJKU, ktorá je súčasťou súpravy.
3. Pripojte červenú koncovku KÁBLA MONITORA k čiernemu koncu NAPÁJACIEHO KÁBLA MONITORA.
4. Pripojte žltú koncovku KÁBLA MONITORA k žltému koncu KÁBLA 6M.
5. Čierny zväzok z NAPÁJACIEHO KÁBLA je nutné pripojiť k uzemneniu vozidla (napr. v priestore pod volantom alebo v okolí poistkovej skrinky).

ČINNOSŤ CÚVACEJ KAMERY

Ak ste všetky kroky urobili správne, po zaradení spätného chodu malo by napájanie spätného svetla aktivovať kameru čuvania. Akonáhle je bezdrôtovou sadou prijatý signál VIDEO, monitor by sa mal prebudiť, v dôsledku čoho by sa na obrazovke mal objaviť obraz z kamery.

МЕРЫ БЕЗОПАСНОСТИ

1. Установка набора требует вмешательства в электронную систему транспортного средства, поэтому рекомендуем обратиться к профессиональному сервисному центру для установки системы.
2. При самостоятельной установке системы следуйте указаниям, описанным в руководстве. При возникновении сомнений обратитесь за советом к производителю или к выбранному сервисному центру.
3. Производитель не несет ответственности за ущерб, причиненный продукту или транспортному средству в результате неправильной установки комплекта в автомобиле.
4. Комплект камеры заднего вида не заменяет функций зеркала заднего вида и не должен уменьшать необходимости концентрации внимания водителя. При выполнении маневров не опирайтесь только на изображение на мониторе с камеры заднего вида, поскольку оно является всего лишь дополнительным, вспомогательное изображением с ограниченной зоной охвата (мертвые зоны).
5. Производитель не несет ответственности за ущерб, причиненный автомобилю в результате столкновений или ущерб, причиненный во время маневров, выполняемых на основе изображений камеры.

КОМПЛЕКТАЦИЯ/ТЕХНИЧЕСКИЕ ХАРАКТЕРИСТИКИ

	<p>Рамка для номерного знака с камерой (1 шт.) Размеры: 546 x 140 x 21 см Разрешение в пикселях: 756 x 582 Угол обзора: 120 градусов Регулировка наклона камеры: 30 градусов Питание: 12 В / 60 мА Длина кабеля питания/ видео: 50 см Ночной режим - 4 инфракрасных светодиода</p>
	<p>Складной монитор (1 шт.) Разрешение в пикселях: 800x480 Диагональ экрана: 4.3 дюйма Питание: 12 В / 60 мА Длина кабеля питания/ видео: 50 см</p>
	<p>Кабель подключения КАМЕРА – МОНИТОР (1 шт.) Длина кабеля питания/ видео: 600 см</p>
	<p>Кабель питания КАМЕРА / МОНИТОР (1 шт.) Длина кабеля: 100 см</p>
	<p>БЫСТРОРАЗЪЕМНЫЙ СОЕДИНИТЕЛЬ/ПРИСОЕДИНИТЕЛЬ для проводов (2 шт.)</p>

УСТАНОВКА КОМПЛЕКТА

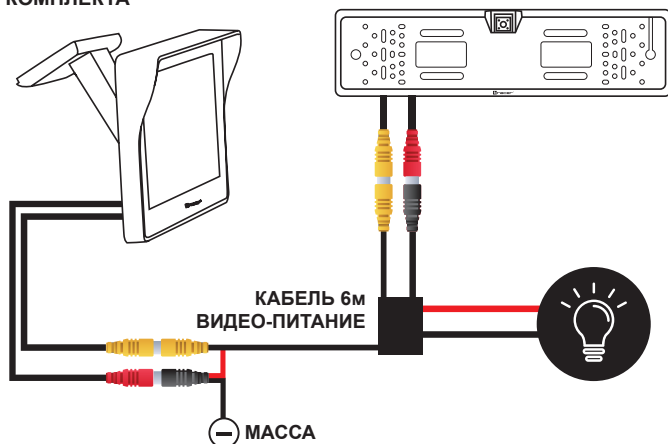

УСТАНОВКА РАМКИ НОМЕРНОГО ЗНАКА НА АВТОМОБИЛЬ

1. Демонтируйте подлинный номерной знак вместе с рамкой для знака.
2. Определите место (ручка крышки багажника, другое техническое отверстие), через которое можно вставить провода (50 см длины) в багажник.
3. Если в автомобиле нет предварительно подготовленного входного отверстия, необходимо просверлить отверстие диаметром позволяющим вставить (соответственно) желтый и красный разъем RCA, расположенные на конце проводки рамки.
4. Прежде чем установить рамку, определите способ крепления номерного знака (п.5)!
5. Номерной знак крепиться в рамке ВЕРХНЕЙ ПРИЩЕПКОЙ ПЛАСТИНЫ, однако снизу требует отдельного крепления, которое должен обеспечить пользователь.
 - a. Крепление с помощью винтов, используемых для прикручивания рамки к обшивке автомобиля.
 - b. Можно прикрутить пластину к рамке с помощью дополнительных винтов (не входят в комплект поставки), используя для этого УНИВЕРСАЛЬНЫЕ МОНТАЖНЫЕ ОТВЕРСТИЯ в рамке.
 - c. Пластины можно прикрепить к рамке с помощью стяжек (не входят в комплект поставки), используя для этого УНИВЕРСАЛЬНЫЕ МОНТАЖНЫЕ ОТВЕРСТИЯ в рамке.

ВЕРХНЯЯ ПРИЩЕПКА НОМЕРНОГО ЗНАКА



УНИВЕРСАЛЬНЫЕ МОНТАЖНЫЕ ОТВЕРСТИЯ

- Крепление номерного знака
- Крепление рамки к кузову автомобиля

6. Прикрутите рамку, используя для этого оригинальные крепления оригинальной рамки номерных знаков, предварительно вставляя проводки в отдельное отверстие в кузове автомобиля.

ПОДКЛЮЧЕНИЕ К ФОНАРЯМ СВЕТА ЗАДНЕГО ХОДА

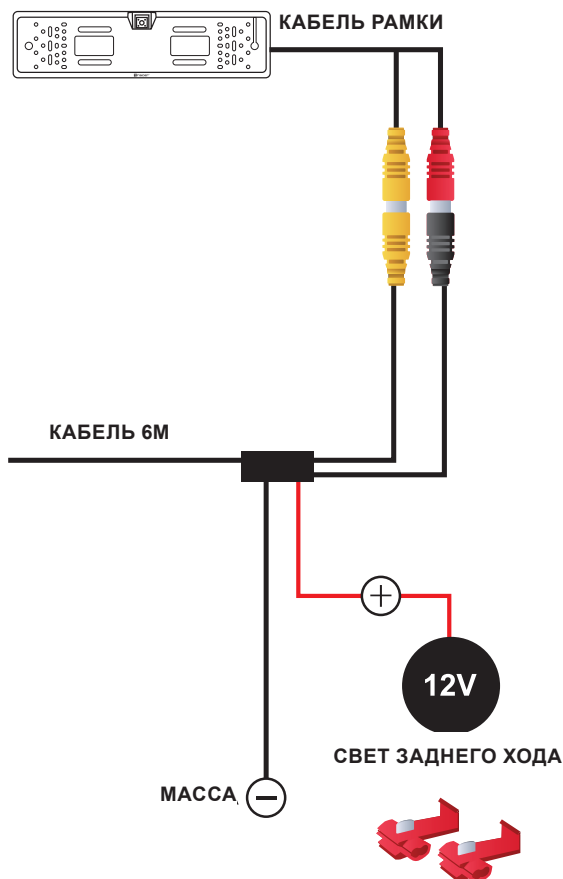

1. Воспользуйтесь электрической схемой автомобиля или измерителем тока 12 В (не входит в комплект) и отыщите провод питания лампы заднего хода.
2. С помощью ПРИСОЕДИНИТЕЛЯ/ БЫСТРОРАЗЪЕМНОГО СОЕДИНИТЕЛЯ, входящего в комплект поставки, скрепите провод питания лампы заднего хода с красным проводом в КАБЕЛЕ 6М (он станет источником питания для камеры и светодиодного монитора).
3. Черный провод из КАБЕЛЯ 6М подключите к массе автомобиля.
4. Вставьте красный наконечник КАБЕЛЯ РАМКИ в черный разъем КАБЕЛЯ 6М.
5. Вставьте желтый наконечник КАБЕЛЯ РАМКИ в желтый разъем КАБЕЛЯ 6М.

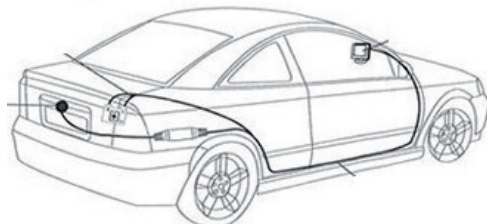
ПРОКЛАДКА КАБЕЛЯ 6 М В КАБИНЕ АВТОМОБИЛЯ

1. Определите место прокладки кабеля из багажника (вблизи фонаря заднего хода) в кабину автомобиля, где будет установлен монитор.
2. Во избежание повреждений и потертости кабеля, рекомендуем не прокладывать его снаружи.
3. Проложите провод под ковровином, обивкой потолка или пластмассовыми элементами автомобиля.

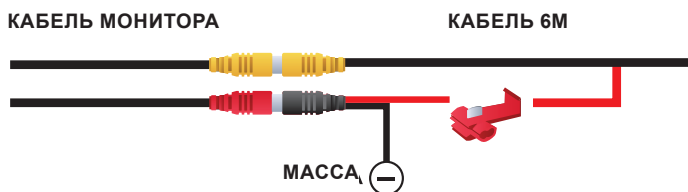
ПОДКЛЮЧЕНИЕ МОНИТОРА

1. Установите монитор в выбранном Вами месте в кабине.
2. Подключите красный провод КАБЕЛЯ 6М к красному проводу КАБЕЛЯ ПИТАНИЯ МОНИТОРА. Для этого Вы можете воспользоваться прилагаемым СОЕДИНИТЕЛЕМ/ПРИСОЕДИНИТЕЛЕМ.
3. Подключите красный разъем КАБЕЛЯ МОНИТОРА к черному разъему КАБЕЛЯ ПИТАНИЯ МОНИТОРА.
4. Подключите желтый разъем КАБЕЛЯ МОНИТОРА к желтому разъему КАБЕЛЯ 6М.
5. Подключите черный провод КАБЕЛЯ ПИТАНИЯ к массе автомобиля (например в отсеке под рулем, в районе блока предохранителей).

ПОДКЛЮЧЕНИЕ КАМЕРЫ ЗАДНЕГО ВИДА

Если Вы правильно выполнили все действия, при движении задним ходом питание фонаря заднего хода должно запустить камеру заднего вида и монитор, в результате чего на экране должно появиться изображение с камеры.

BIZTONSÁGI FELTÉTELEK

1. A szett beszerelése beavatkozást igényel a gépjármű elektromos hálózatába, ezért javasoljuk, hogy a bekötést bízza autószervezire.
2. A szett saját kezűleg végrehajtott beszerelése során kövesse az útmutatót, ha kérdése, kétsége van, forduljon tanácsért a gyártóhoz vagy a kiválasztott szervizhez.
3. A gyártó nem vállal felelősséget a termékben vagy a gépjárműben keletkező, a szett helytelen bekötése okozta károkért.
4. A tolatókamera szett nem helyettesíti a visszapiillantó tükröt és nem eredményezi, hogy a gépkocsivezetőnek kevésbé kelljen körültekintőnek lennie a tolatás és egyéb manőver során. A tolatás során ne támaszkodjon kizárólag a tolatókamera szolgáltatta képre, mivel ez csak egy korlátozott látóterű, további kiegészítő berendezés.
5. A gyártó nem vállal felelősséget a tolatókamera használata mellett, tolatás és egyéb manőver végrehajtásakor bekövetkező közlekedési esetek és balesetek során keletkező károkért.

A SZETT TARTALMA / MŰSZAKI SPECIFIKÁCIÓ

	<p>Rendszámítábla keret beépített kamerával (1 db) Méretek: 546 x 140 x 21 cm Felbontás: 756 x 582 pix Látószög: 120 fok Kamera dőlésszög szabályozás: 30 fok Tápellátás: 12 V / 60 mA Tápkábel / videókábel hossza: 50 cm Éjjeli mód - 4 IR dióda</p>
	<p>Lehajtható monitor (1 db) Felbontás: 800x480 pix Képernyőátmérő: 4,3 col Tápellátás: 12 V / 60 mA Tápkábel / videókábel hossza: 50 cm</p>
	<p>KAMERA / MONITOR csatlakozókábel (1 db) Tápkábel / videókábel hossza: 600 cm</p>
	<p>KAMERA/ MONITOR tápvezeték (1 db) Kábelhossz: 100 cm</p>
	<p>GYORSCSATLAKOZÓ/KONNEKTOR kábel (2 db)</p>

A SZETT BEÉPÍTÉSE

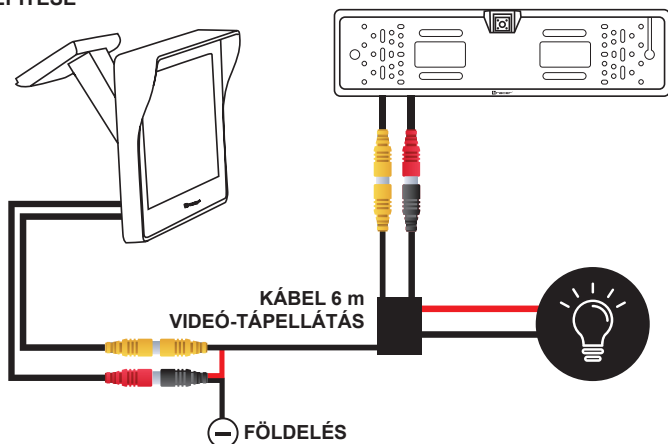

RENDSZÁMTÁBLA KERET BESZERELÉSE A BEÉPÍTETT KAMERÁVAL

1. Szereld le az eredeti rendszámtáblát a rendszámtábla kerettel együtt.
2. Jelöld be (csomagtartó kilincs, egyéb technikai nyílás), hol tudod bevezetni a kábelt (50 cm hosszú) a csomagtartóba.
3. Ha nincs gyárilag kialakított bevezető csatorna, akkora átmérőjű lyukat kell kifúrnod, amelyen átvezethető a rendszámtábla keret kábel végén található sárga és piros chinch.
4. Mielőtt rögzíted a keretet, dönts el, hogyan szeretnéd rögzíteni a rendszámtáblát (5. pont)!
5. A rendszámtáblát felülről a keret tartja a **RENDSZÁMTÁBLA KERETBE PATTINTÁSÁVAL**, de alulról egyéni rögzítést igényel, amit a felhasználó választ ki.
 - a. Csavarokkal történő rögzítés a rendszámtáblakeret karosszériára csavarozásával.
 - b. A rendszámtábla rendszámtábla keretre csavarozása további csavarokkal (a szett nem tartalmazza), a rendszámtábla kereten lévő **UNIVERZÁLIS RÖGZÍTŐ LYUKAK** felhasználásával.
 - c. A rendszámtábla rendszámtábla keretre rögzítése kábelkötegelővel (a szett nem tartalmazza) a rendszámtábla kereten lévő

RENDSZÁMTÁBLA KERET FELSŐ PÖCKE



UNIVERZÁLIS RÖGZÍTŐ LYUKAK

- Rendszámtábla rögzítése
- Rendszámtábla keret rögzítése a karosszériára

6. Csavard fel a rendszámtábla keretet a gyári rendszámtábla keret eredeti rögzítéseivel, miután átvezetted a kábelt a karosszérián kialakított nyíláson.

CSATLAKOZTATÁS A TOLATÓLÁMPÁRA

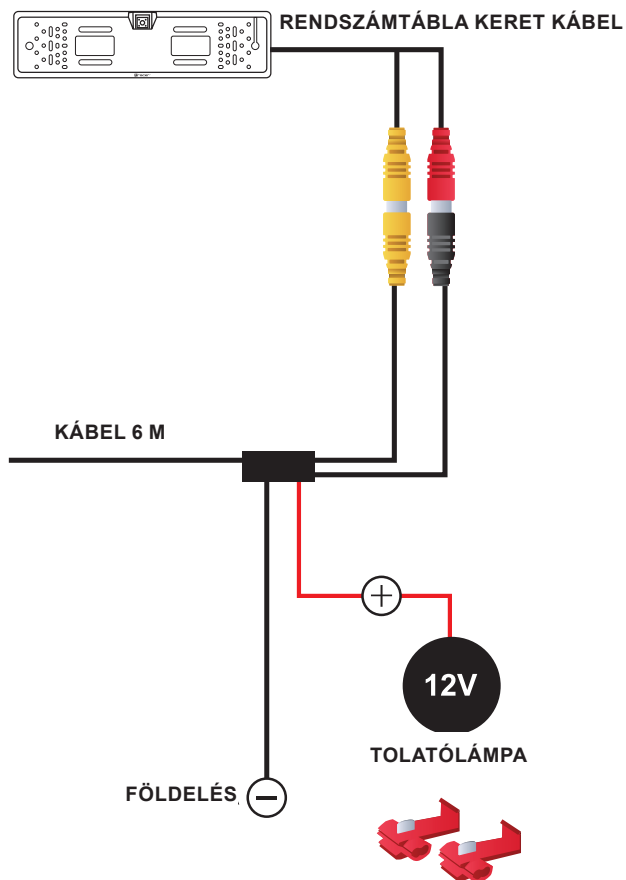

1. Keresd meg a tolatólámpa izzójának a tápvezetékét a gépjármű elektromos sémája alapján vagy egy 12V árammérővel (a szett nem tartalmazza).
2. Csatlakoztasd a tolatólámpa tápkábelét a szettben lévő KONNEKTORRAL/GYORSCSATLAKOZÓVAL a 6M KÁBEL piros vezetékére (a kamera és az LCD monitor tápellátására).
3. Csatlakoztasd a 6M KÁBEL fekete vezetékét a gépkocsi földelésére.
4. Csatlakoztasd a RENDSZÁMTÁBLA KERET piros végződését a 6M KÁBEL fekete végződésére.
5. Csatlakoztasd a RENDSZÁMTÁBLA KERET sárga végződését a 6M KÁBEL sárga végződésére.

6 M KÁBEL ÁTVEZETÉSE A GÉPKOCSI BELSEJÉBEN



1. Tervezd meg a kábel elvezetését a csomagtartóból (a tolatólámpa környékéről) a gépkocsi műszerfalára, ahová a monitor kerül.
2. A kábelt javasolt elrejtve vezetni, hogy megóvja az elszakadástól és a kopástól.
3. Vezesse végig a kábelt a gépkocsi szőnyege, műanyag elemei alatt vagy a tetőkárpit fölött.

MONITOR CSATLAKOZTATÁSA

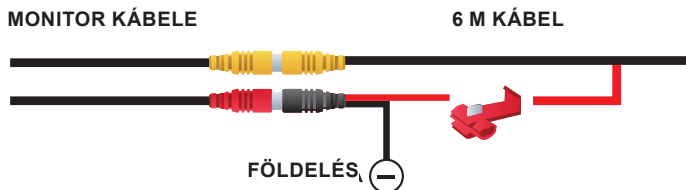

1. Válaszd ki, hova kerüljön a monitor a műszerfalon.
2. Csatlakoztasd a 6 M KÁBEL piros vezetékét a MONITOR TÁPKÁBEL piros vezetékére. Ehhez felhasználhatod a szettben található CSATLAKOZÓT / KONNEKTORT.
3. Csatlakoztasd a MONITOR KÁBEL piros vezetékét a MONITOR TÁPKÁBEL fekete vezetékére.
4. Csatlakoztasd a MONITOR KÁBEL sárga csatlakozóját a 6 M KÁBEL sárga csatlakozójára.
5. Csatlakoztasd a TÁPKÁBEL fekete vezetékét a gépkocsi földelésére (pl. a kormány alatt, a biztosítékok közelében).

A TOLATÓKAMERA MŰKÖDÉSE

Ha minden műveletet megfelelően végrehajtottál, a hátramenet bekapcsolását követően a tolatólámpa tápellátása bekapcsolja a tolatókamerát és megjelenik a monitor képernyőjén a kamera képe

УСЛОВИЯ ЗА БЕЗОПАСНОСТ

1. По време на инсталирането на комплекта се изисква намеса в електрическата система на автомобила, затова се препоръчва да се обърнете към професионален сервиз за автомобил за монтаж.
2. В случай на самостоятелна инсталация, следвайте инструкциите и в случай на съмнение се консултирайте с производителя или избрания автомобилен сервиз.
3. Производителят не носи отговорност за повреди по продукта или превозното средство в резултат на неправилна инсталация на комплекта в автомобила.
4. Комплектът на камера за задно виждане не замества функцията на огледало за обратно виждане и не намалява необходимостта от концентрация на водача. Когато извършвате маневри, не разчитайте само на изображението от камерата за задно виждане, защото това е само допълнителен, подпомагащ изглед с ограничен диапазон на видимост (мъртви зони).
5. Производителят не носи отговорност за щети, възникнали вследствие на сблъсък или повреда на превозното средство(превозните средства) в резултат на маневри, извършени въз основа на изображението от камерата.

СЪДЪРЖАНИЕ НА КОМПЛЕКТА / ТЕХНИЧЕСКА СПЕЦИФИКАЦИЯ

	<p>Рамка на регистрационната табела с камера (1 бр.) Размери: 546 x 140 x 21 cm Резолюция: 756 x 582 pix Ъгъл на виждане: 120 градуса Регулиране на наклона на камерата: 30 градуса Захранване: 12 V / 60 mA Дължина на захранващия/видео кабел 50 cm Нощен режим - 4 диода IR</p>
	<p>Прибиран дисплей (1 бр.) Резолюция: 800x480 pix Диагонал на екрана 4,3 инча Захранване: 12 V / 60 mA Дължина на захранващия/видео кабел 50 cm</p>
	<p>Кабел за свързване КАМЕРА - ДИСПЛЕЙ (1 бр.) Дължина на захранващия/видео кабел 600 cm</p>
	<p>Захранващ кабел КАМЕРА / ДИСПЛЕЙ (1 бр.) Дължина на кабела: 100 cm</p>
	<p>КОНЕКТОР за кабели (2 бр.)</p>

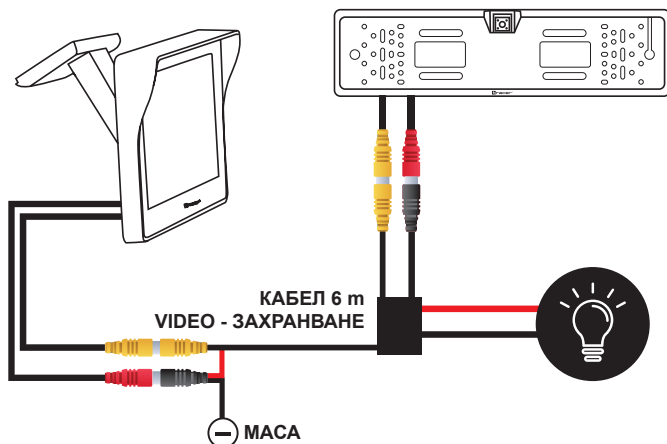
МОНТАЖ НА КОМПЛЕКТА**МОНТАЖ НА РАМКА С КАМЕРАТА ЗА ЗАДНО ВИЖДАНЕ**

1. Демонтирайте оригиналната табела с рамката на табелата.
2. Намерете място (брава на багажника, друг технически отвор), в който можете да въведете кабелите (с дължина 50 cm) в багажника.
3. Ако няма фабрично направен входящ канал, е необходимо да се пробие отвор с диаметър, който позволява въвеждане на (поредно) жълт и червен конектор *chinch*, разположен в края на окабеляването на рамката.
4. Преди да монтирате рамката, решете как искате да прикрепите регистрационната табела (точка 5)!
5. Табелата отгоре се поддържа от рамката посредством **ГОРНА ЗАКОПЧАЛКА НА ТАБЕЛАТА**, но отдолу се изисква индивидуално закрепване, което е отговорност на потребителя:
 - a. Закрепване с винтове, използвани за завинтване на рамката към автомобила.
 - b. Завинтете табелата към рамката с допълнителни винтове (не са включени в комплекта), използвайки **УНИВЕРСАЛНИТЕ МОНТАЖНИ ОТВОРИ** в рамката.
 - c. Закрепване на табелата към рамката с помощта на кабелни връзки (не са включени в комплекта) с помощта на **УНИВЕРСАЛНИ МОНТАЖНИ ОТВОРИ** в рамката.

ГОРНА ЗАКОПЧАЛКА НА РЕГИСТРАЦИОННАТА ТАБЕЛА**УНИВЕРСАЛНИ МОНТАЖНИ ОТВОРИ**

- Закрепване на регистрационната табела
- Закрепване на рамката към автомобила

6. Завинтете рамката, като използвате оригиналните закрепвания на фабричната рамка на регистрационна табела, като първо въведете кабелите през предназначения за това отвор в ламарината на автомобила.

СВЪРЗВАНЕ КЪМ СВЕТЛИНИТЕ ЗА ДВИЖЕНИЕ НАЗАД

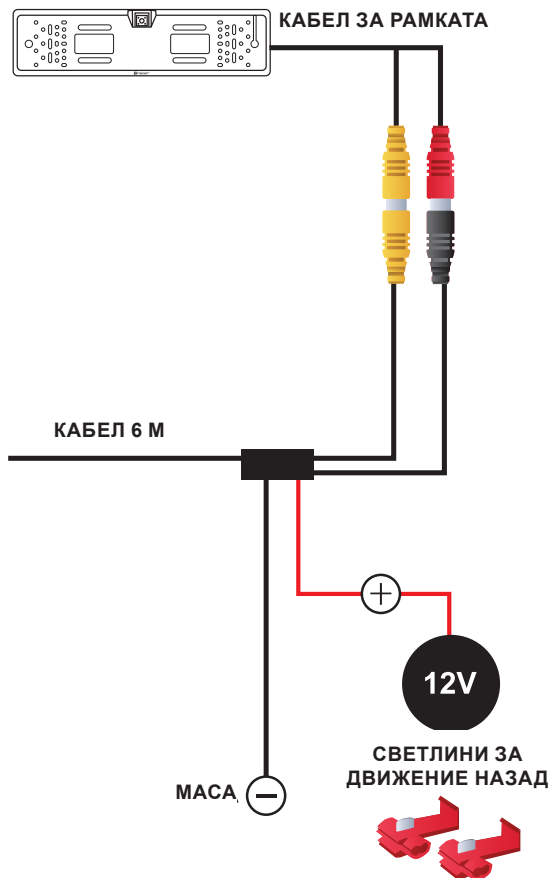

1. Намерете захранващия кабел за светлите за движение назад, като използвате електрическата схема на автомобила или с помощта на измервателен уред за 12V (не е включен в комплекта).
2. Използвайки включения в комплекта КОНЕКТОР свържете червената жица в КАБЕЛА 6М към кабела за захранване на светлините за движение назад (ще служи за захранване на камерата и LCD дисплей).
3. Черната жица от КАБЕЛА 6М трябва да свържете към потенциал маса на автомобила.
4. Свържете червения край на КАБЕЛА ЗА РАМКАТА към черния край на КАБЕЛА 6М.
5. Свържете жълтия край на КАБЕЛА ЗА РАМКАТА към жълтия край на КАБЕЛА 6М.

РАЗПОЛОЖЕНИЕ НА КАБЕЛА 6 М ПРЕЗ КАБИНАТА НА КОЛАТА

1. Планирайте разполагане на кабела от багажника (съседство на светлините за движение назад) към таблото на колата на мястото, където планирате инсталирането на дисплея.
2. Препоръчва се да не прекарвате кабела повърхностно, тъй като ще бъде изложен на протриване и прекъсване.
3. Прокарайте кабела под тапицерията на превозното средство, тапицерията под покрива или пластмасовите части на автомобила.

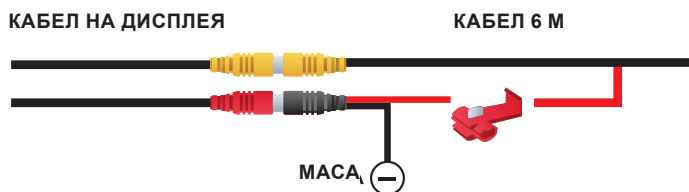
СЪРЪЗВАНЕ НА ДИСПЛЕЯ

1. Разположете дисплея избраното от Вас място върху таблото.
2. Свържете червената жица от КАБЕЛА 6 М с червената жица от ЗАХРАНВАЩИЯ КАБЕЛ НА ДИСПЛЕЯ. За това можете да използвате КОНЕКТОР от комплекта.
3. Свържете червения конектор на КАБЕЛА НА ДИСПЛЕЯ към черния конектор на ЗАХРАНВАЩИЯ КАБЕЛ НА ДИСПЛЕЯ.
4. Свържете жълтия конектор на КАБЕЛА НА ДИСПЛЕЯ към жълтия конектор на КАБЕЛА 6 М.
5. Свържете черната жица от ЗАХРАНВАЩИЯ КАБЕЛ към потенциал маса на колата (напр. в камерата под волана, в съседството на кутията с предпазители).

ДЕЙСТВИЕ НА КАМЕРАТА ЗА ЗАДНО ВИЖДАНЕ

Ако сте направили всичко правилно, след включване на задната предавка захранването на светлините за движение назад трябва да активира камерата за задно виждане и дисплея, в резултат на което върху дисплея ще се появи изображението от камерата.

SICHERHEITSHINWEISE

1. Die Montage des Systems erfordert einen Eingriff in die Elektroschaltung des Fahrzeuges, deswegen empfehlen wir, die Kamera vom Fachdienst installieren zu lassen.
2. Bei eigener Montage ist die Betriebsanleitung zu beachten. Bei Fragen kontaktieren Sie bitte den Hersteller oder Ihre Autowerkstatt.
3. Der Hersteller übernimmt keine Haftung für die infolge von fehlerhafter Montage entstandenen Gerät- oder Autoschäden.
4. Das Rückfahrkamera-System ist kein Ersatz für den Rückspiegel und soll deswegen die Konzentration des Autofahrers nicht beeinträchtigen. Bei Auto-Manövern soll sich der Fahrer nicht ausschließlich auf das Kamerabild verlassen. Die Kamera dient nur zur Unterstützung des Blickwinkels (in Hinblick auf den toten Winkel).
5. Der Hersteller übernimmt keine Haftung für KFZ-Schäden, die aus Kollision resultieren oder bei den nur anhand vom Kamerabild durchgeführten Manövern entstanden sind.

LIEFERUMFANG/ TECHNISCHE ANGABEN

	<p>Nummernschildhalterung mit Kamera (1 Stck.) Abmessungen: 546 x 140 x 21 cm Auflösung: 756 x 582 pix Blickwinkel: 120° Kameraneigungswinkel: 30 ° Stromversorgung: 12 V / 60 mA Länge des Versorgungs- oder Videokabels: 50 cm</p>
	<p>Klappbarer Bildschirm (1 Stck.) Auflösung: 800x480 pix Bildschirmdiagonale: 4,3 “ Stromversorgung: 12 V / 60 mA Länge des Versorgungs- oder Videokabels: 50 cm</p>
	<p>Anschlusskabel KAMERA - BILDSCHIRM (1 Stck.) Länge des Versorgungs- oder Videokabels: 600 cm</p>
	<p>Versorgungskabel KAMERA / BILDSCHIRM (1 Stck.) Kabellänge: 100 cm</p>
	<p>ANSCHLUSS für Kabel (2 Stck.)</p>

MONTAGE

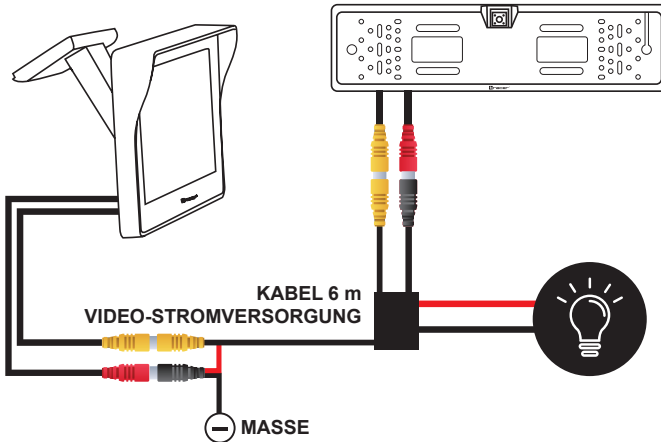

MONTAGE DER HALTERUNG MIT KAMERA IM AUTO

1. Entfernen Sie das Nummerschild und die Halterung.
2. Finden Sie die Stelle (Türgriff des Kofferraums oder eine andere technische Öffnung), wo die Kabel (50 cm lang) eingezogen werden können.
3. Sollte keine Öffnung am Fahrzeug vorhanden sein, bohren Sie ein Loch mit einem Durchmesser geeignet für Einsatz des gelben und roten Cinch-Anschlusses, der sich am Kabel der Halterung befindet.
4. Entscheiden Sie, wie das Nummerschild montiert wird (Pkt. 5), bevor Sie die Halterung montieren!
5. Das Nummerschild wird von oben mittels des OBEREN SCHILDHAKENS befestigt. Der untere Teil soll individuell je nach Option angebracht werden:
 - a. Montage mittels Gewindeschrauben zur Befestigung der Kennzeichenhalters an das Fahrzeug.
 - b. Montage mittels zusätzlicher Gewindeschrauben (nicht mitgeliefert) durch die UNIVERSELLEN MONTAGEÖFFNUNGEN in der Halterung.
 - c. Montage mittels Kabelbinders (nicht mitgeliefert) durch die UNIVERSELLEN MONTAGEÖFFNUNGEN in der Halterung.

OBERER HALTERUNGSHAKEN DES NUMMERSCHILDES

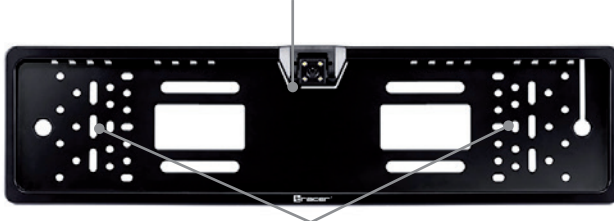

UNIVERSELLE MONTAGEÖFFNUNGEN:

- Montage des Nummerschildes
- Montage der Halterung an die Außenhaut

6. Führen Sie die Kabel in die Öffnung der Außenhaut ein und schrauben Sie die Halterung mittels Befestigung des Nummerschildes an.

ANSCHLUSS AN DEN RÜCKFAHRSCHEINWERFER

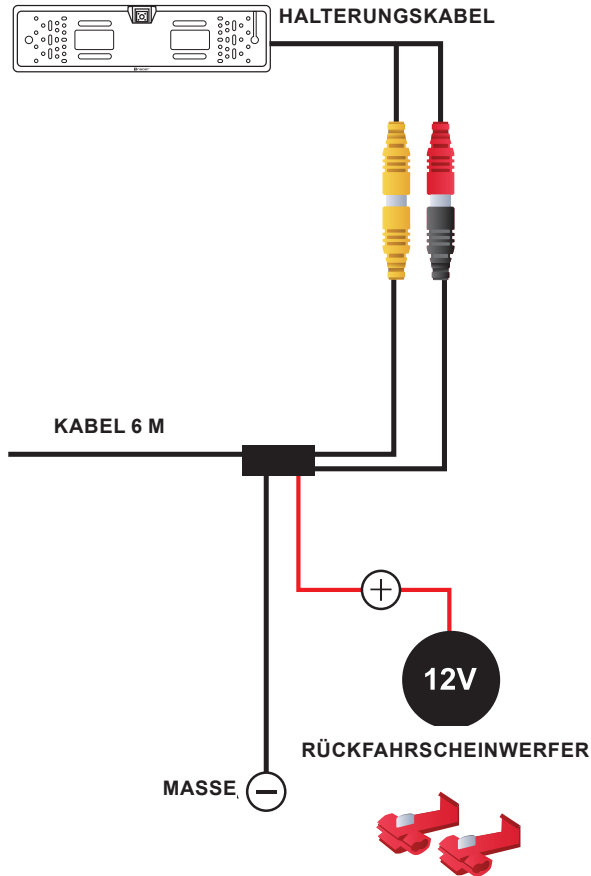

1. Suchen Sie das Versorgungskabel und die Glühbirne des Scheinwerfers anhand von Abbildung oder mittels des 12 V Strommeßgeräts (nicht mitgeliefert).
2. Verbinden Sie das rote Bündel im KABEL DES SENDERGERÄTS 2,4 GHz mittels mitgelieferten ANSCHLUSSES mit dem Versorgungskabel des Rückfahrcheinwerfers (zwecks Stromversorgung der Kamera und des LCD Bildschirms).
3. Das schwarze Bündel des 6M KABELS soll an die Masse angeschlossen werden.
4. Verbinden Sie den roten Anschluss des HALTERUNGSKABELS mit dem schwarzen Anschluss des 6M KABELS.
5. Verbinden Sie den gelben Anschluss des HALTERUNGSKABELS mit dem gelben Anschluss des 6M KABELS.

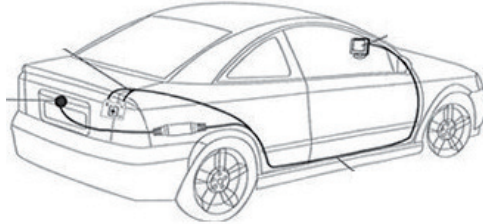
FÜHREN DES 6M KABELS IM AUTO

1. Das Kabel soll vom Kofferraum (in der Nähe des Rückfahrcheinwerfers) zum Armaturenbrett geführt werden, wo der Bildschirm installiert wird.
2. Das Kabel soll grundsätzlich vor Beschädigung und Scheuern geschützt werden.
3. Führen Sie das Kabel unter dem Belag, Dachhimmel oder Plastikteilen.

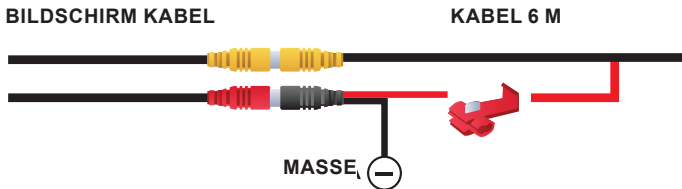
BILDSCHIRM ANSCHLIESSEN

1. Platzieren Sie den Bildschirm an der beliebigen Stelle am Armaturenbrett.
2. Schliessen Sie das rote Bündel des 6M KABELS mit dem roten Bündel des BILDSCHIRM-VERSORGUNGSKABELS an. Verwenden Sie dabei den mitgelieferten ANSCHLUSS.
3. Schliessen Sie den roten Stecker des BILDSCHIRMKABELS an den schwarzen Stecker des BILDSCHIRM VERSORGUNGSKABELS an.
4. Schliessen Sie den gelben Stecker des BILDSCHIRMKABELS an den gelben Stecker des 6M KABELS an.
5. Schliessen Sie das schwarze Bündel des VERSORGUNGSKABELS an die Fahrzeug Masse an (z.B. im Raum unter dem Lenkrad oder in der Nähe des Sicherungskastens).

DIE RÜCKFAHRKAMERA FUNKTIONIERT RICHTIG

Nach korrekter Montage soll die Stromversorgung des Rückfahrcheinwerfers, nach dem Einschalten des Rückwärtsgangs, die Rückfahrkamera und den Bildschirm aktivieren. Danach kommt ein durch die Kamera übertragenes Bild auf.



Symbol odpadów pochodzących ze sprzętu elektrycznego i elektronicznego (WEEE – ang. Waste Electrical and Electronic Equipment).

Użycie symbolu WEEE oznacza, że niniejszy produkt nie może być traktowany jako odpad domowy. Zapewniając prawidłową utylizację pomagasz chronić środowisko naturalne. W celu uzyskania bardziej szczegółowych informacji dotyczących recyklingu niniejszego produktu należy skontaktować się z przedstawicielem władz lokalnych, dostawcą usług utylizacji odpadów lub sklepem, gdzie nabyto produkt.

Symbol of electronic and electrical equipment waste (WEEE – Waste Electronic and Electrical Equipment).

Using the WEEE symbol means that this product cannot be treated as household waste. By providing appropriate recycling you help to save the natural environment. In order to get more detailed information about the recycling of this product, contact the local authority representative, waste treatment service provider or the store in which the product has been purchased.

Symbol odpadů původom z elektrického a elektronického zařízení (WEEE – ang. Waste Electrical and Electronic Equipment).

Použití symbolu WEEE znamená, že tento výrobek nemůže být považován za odpad z domácnosti. Zajišťováním správné utylizace pomáháte chránit životní prostředí. Když chcete získat podrobnější informace týkající se recyklace tohoto výrobku, kontaktujte zástupce místních orgánů, dodavatele služeb utylizace odpadů nebo prodejnu, kde byl výrobek koupen.

Symbol odpadov pôvodom z elektrického a elektronického zariadenia (WEEE – ang. Waste Electrical and Electronic Equipment).

Použitie symbolu WEEE znamená, že tento výrobok nemôže byť považovaný za odpad z domácnosti. Zabezpečovaním správneho zneškodnenia pomáhate chrániť životné prostredie. Ak chcete získať podrobnejšie informácie ohľadom recyklácie tohto výrobku, kontaktujte zástupcu miestnych orgánov, dodávateľa služieb zneškodňovania odpadov alebo predajňu, kde bol výrobok kúpený.

Az elektromos és elektronikus berendezések hulladékai szimbólum (WEEE – ang. Waste Electrical and Electronic Equipment).

A WEEE szimbólum használatá azt jelenti, hogy a jelen terméket nem lehet háztartási hulladékként kezelni. A megfelelő újrahasznosítás biztosításával hozzájárul a természetes környezet megóvásához. A jelen termék újrahasznosítására vonatkozó további információk eléréséhez lépjen kapcsolatba a helyi hatóságok képviselőjével, a hulladékhasznosítóval vagy az üzlettel, ahol a terméket megvásárolta.

Символ отходов электрического и электронного оборудования (WEEE – ang. Waste Electrical and Electronic Equipment).

Использование символа WEEE обозначает, что этот продукт не может рассматриваться как бытовой отход. Обеспечивая надлежащую утилизацию, Вы помогаете защитить окружающую среду. Для получения более подробной информации о переработке этого продукта обратитесь к местным властям, поставщику услуг по утилизации отходов или в магазин, где был приобретен продукт.



tracer®

Producent:

Megabajt Sp. z o.o., ul. Rydygiera 8, 01-793 Warszawa